

BRONC

GUIA RÁPIDO B-006F

1. Introdução do produto

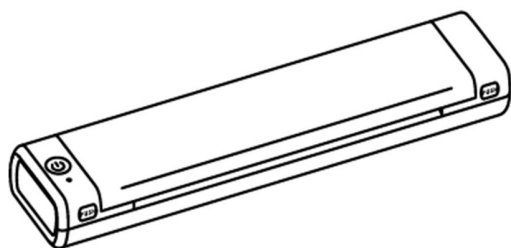

1x Impressora



1x Guia rápido

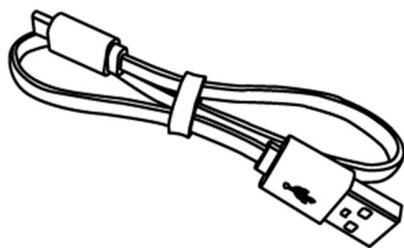

1x Cabo Tipo C



1x Bolsa de veludo

1.2 Descrição dos componentes

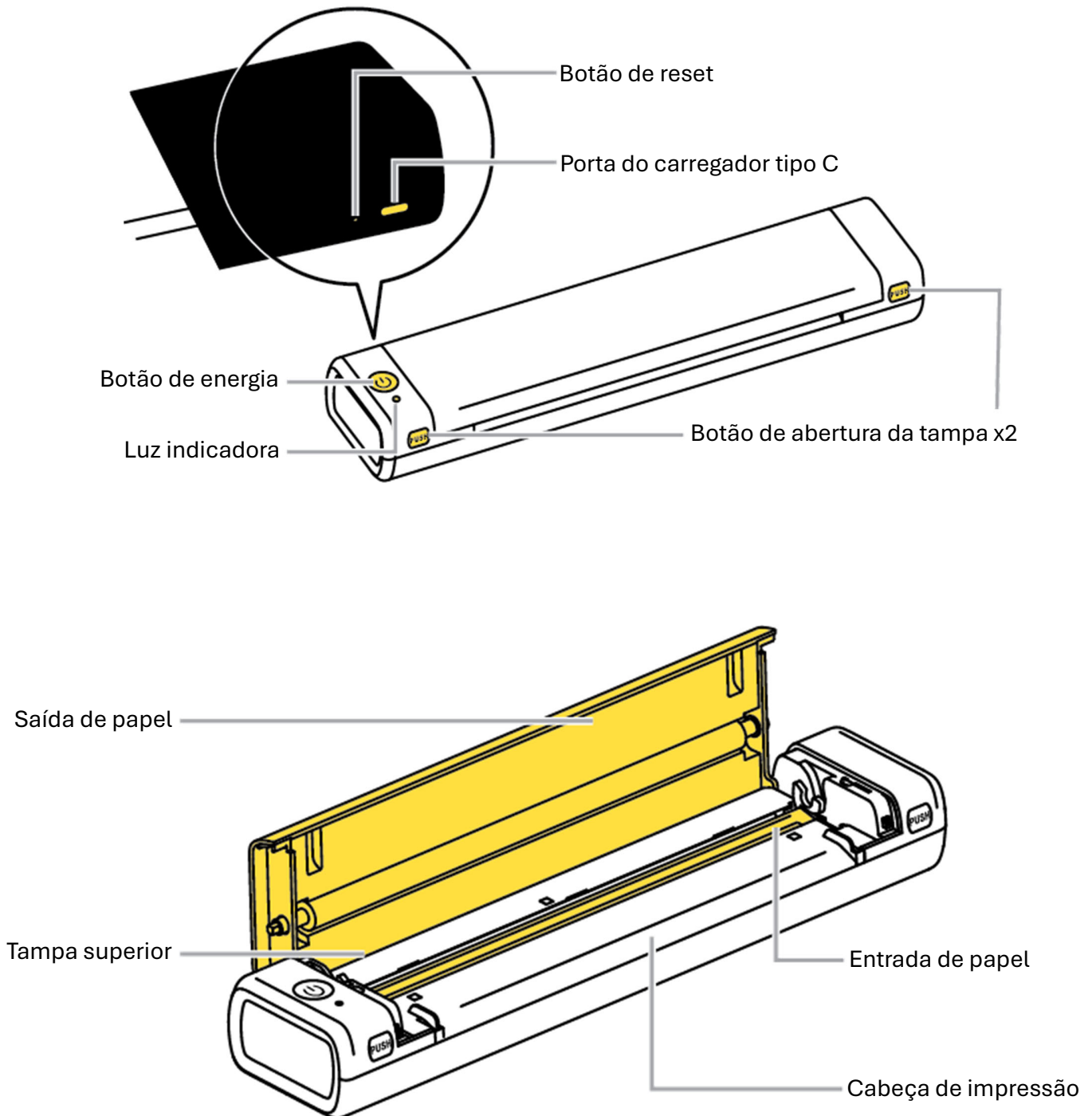

1. Acesso rápido

2.1 Baixar o aplicativo

Método 1: Digitalize o código QR para baixar o aplicativo.



Método 2: Procure o aplicativo "ePrinter" na App Store® ou Google Play™ para download e instalação.



2.2 Introdução ao papel de transferência de tatuagem

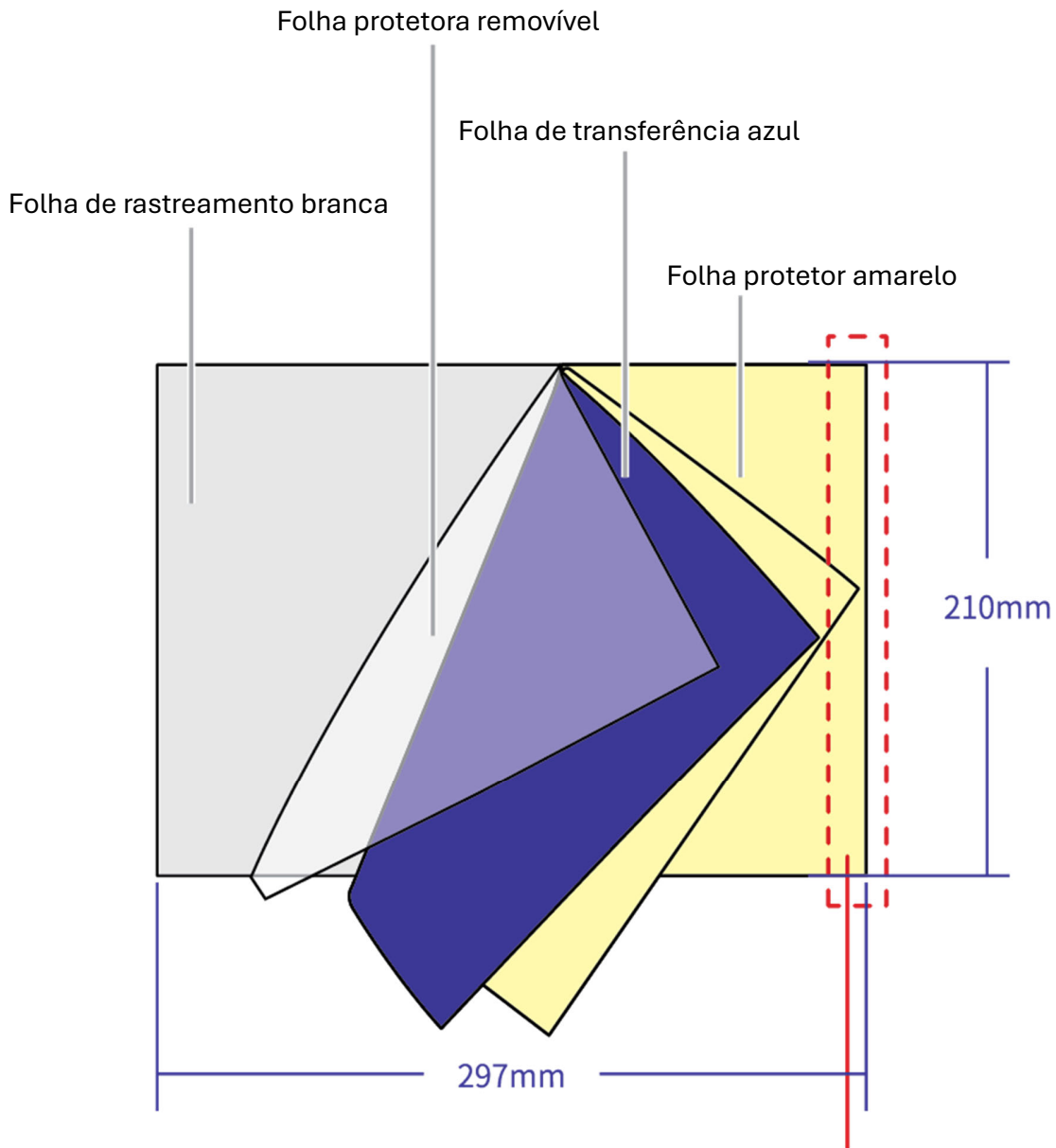

⚠ Esta área é a junta adesiva na parte superior do papel; por favor não rasgue!

2.3 Preparação antes do uso

01. Retire um papel de transferência de tatuagem e remova a folha protetora.

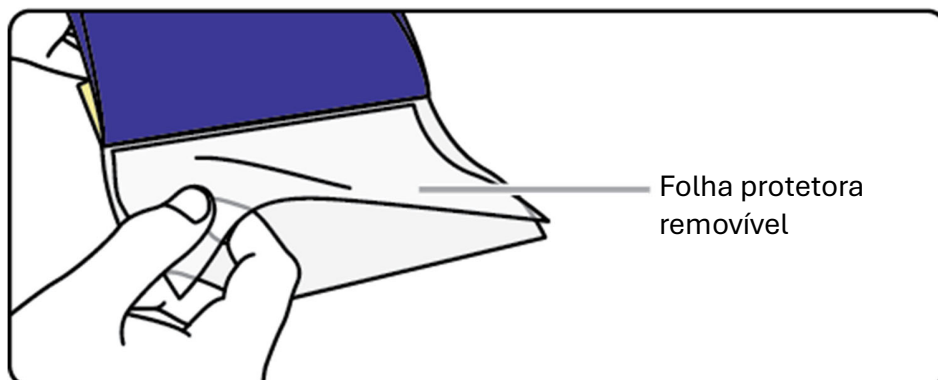

02. Apare a folha de suporte amarela ao longo da costura adesiva superior com uma régua ou tesoura.

Método 1

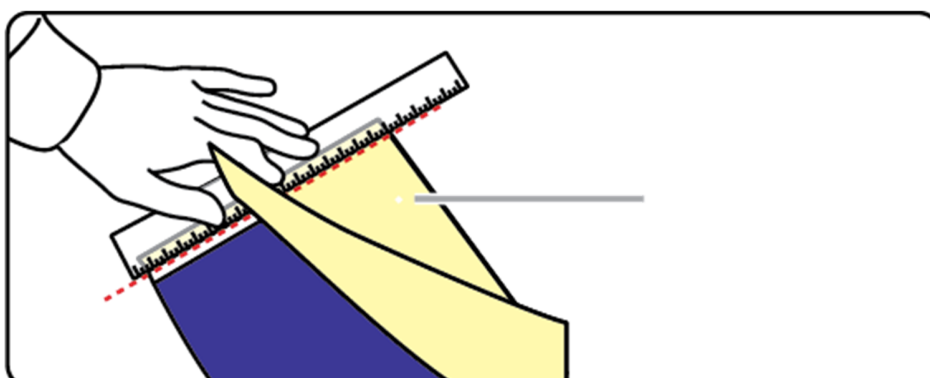

Método 2

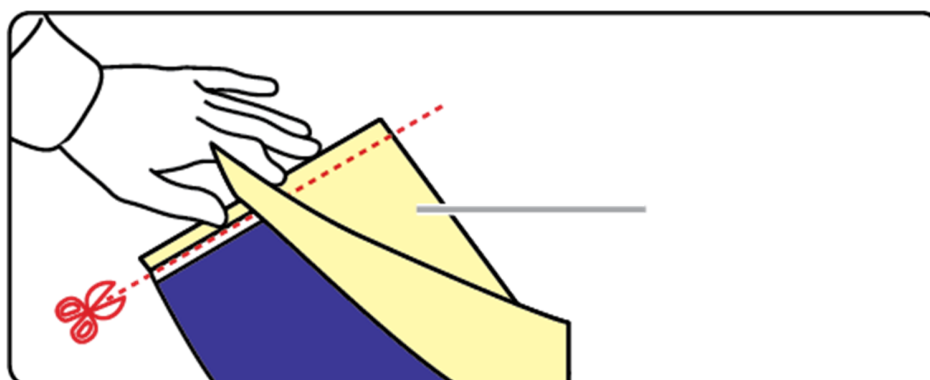

⚠ Ao cortar, certifique-se de que a área adesiva permanece intacta.

2.4 Guia de instalação de papel

01. Pressione longamente o botão liga/desliga por 3 segundos até que a luz indicadora fique verde para ligar a impressora.

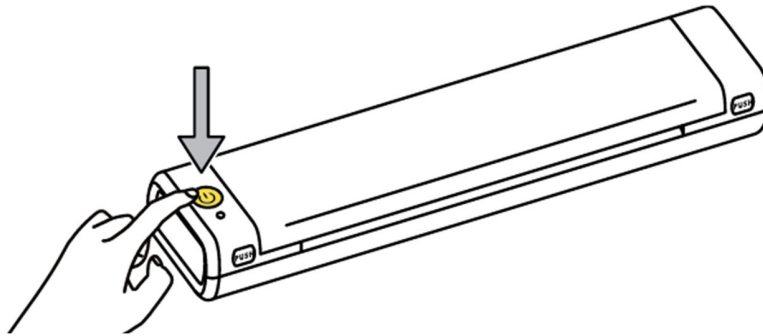

02. Pressione simultaneamente os botões de abertura da tampa com as duas mãos.

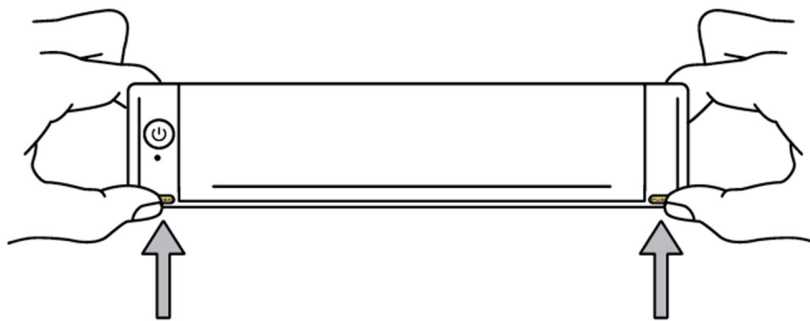

03. Abra a tampa superior.

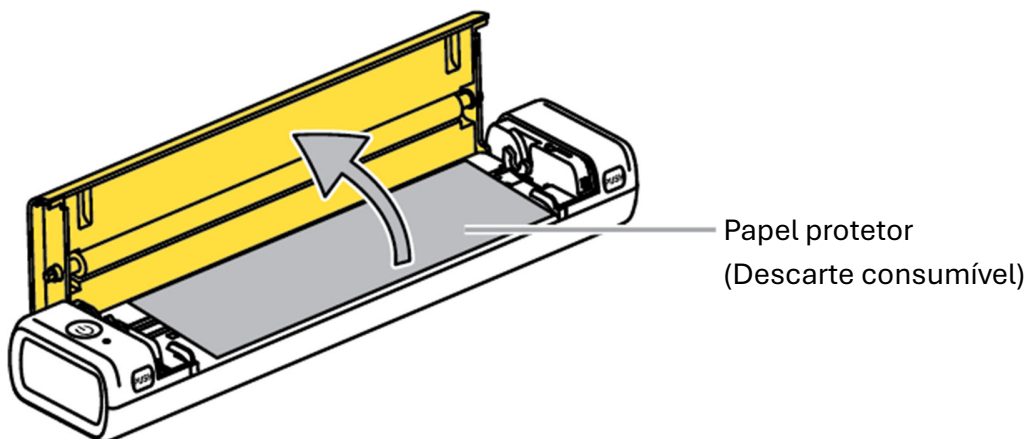

! Se a versão da sua impressora não incluir o papel protetor descartável, pule esta etapa.

04. Remova o papel protetor de dentro da impressora

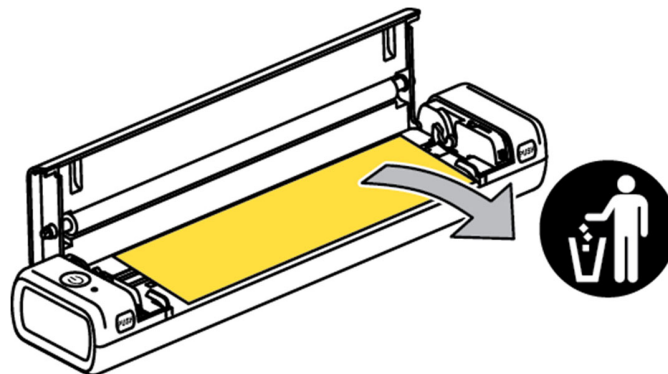

05. Coloque o papel de transferência de tatuagem com a folha de decalque branca voltada para cima. Mantendo a área adesiva do papel de tatuagem nivelada com a parte superior da cabeça de impressão

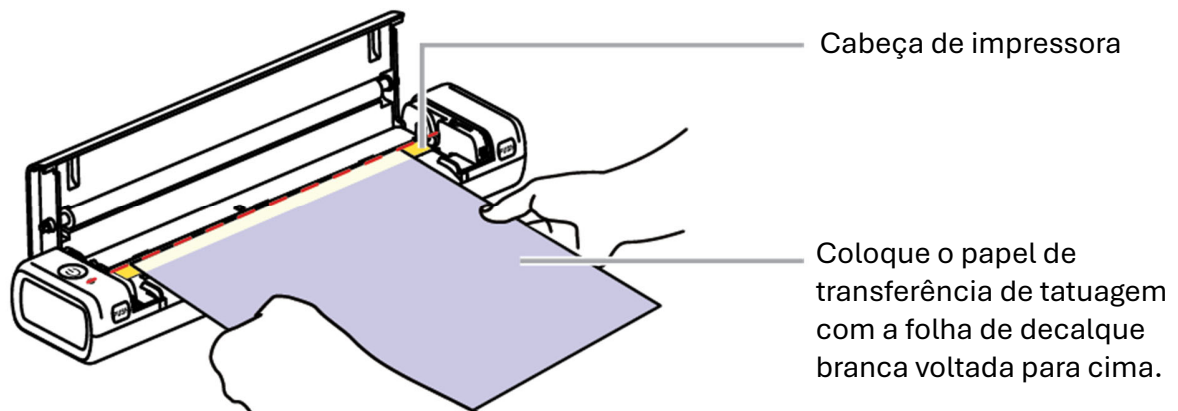

06. Abaixar a tampa superior, coloque as duas mãos em ambas as extremidades da tampa superior e pressione para baixo ao mesmo tempo. Com um clique, a tampa é fechada.

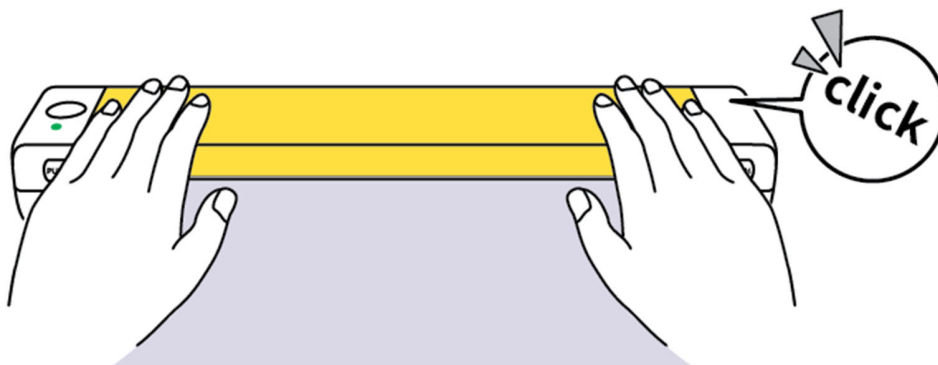

2.5 Guia do usuário: Impressão via aplicativo móvel

01 Abra o aplicativo "ePrinter".



02 Toque em [+] no canto superior direito.



03 Conceda as permissões.



04 Aguarde a busca da impressora.



05 Toque em [Conectar].



06 Após a conexão bem-sucedida, clique em dividir tatuagem

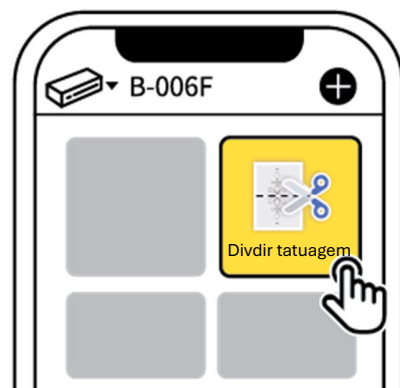

07 Clique em [Edição de imagem].



08 Arraste para ajustar a imagem clique em [imprimir]



09 Pré-visualização da impressão, clique em [imprimir]

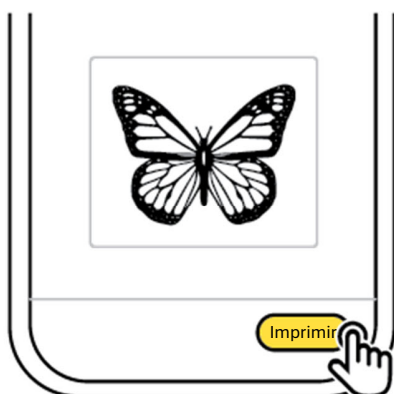

10 Impressão concluída



11 Remova o papel impresso da tatuagem

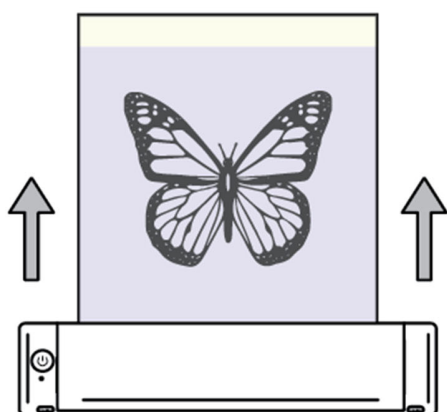

12 Rasgue o papel branco e comece a usá-lo

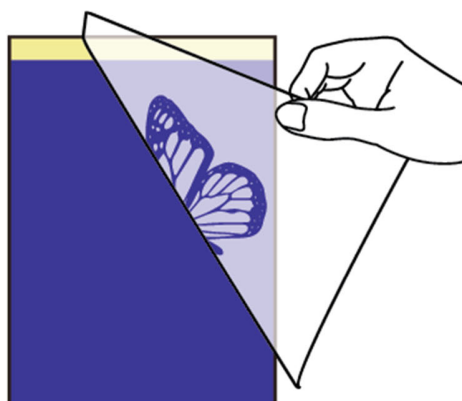

2.6 Impressão via computador

01. Conecte o computador usando um cabo de dados Tipo C

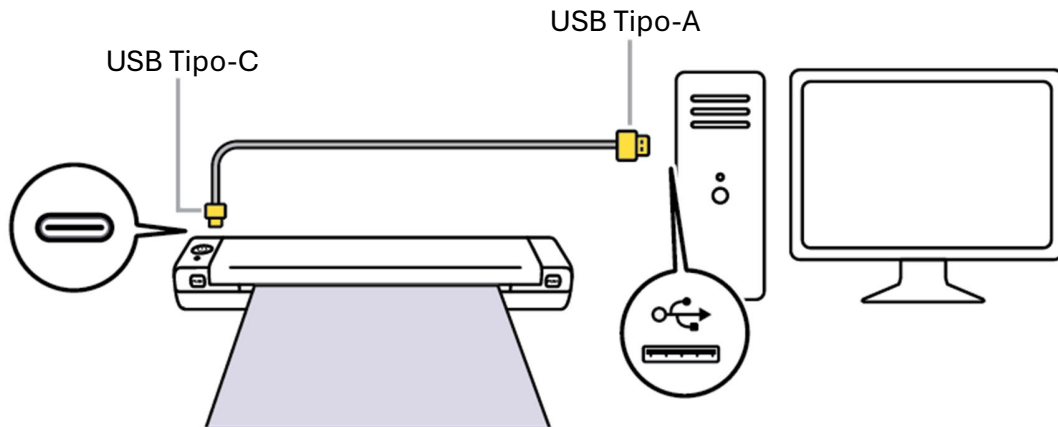

02. Visite "" para baixar e instalar o driver

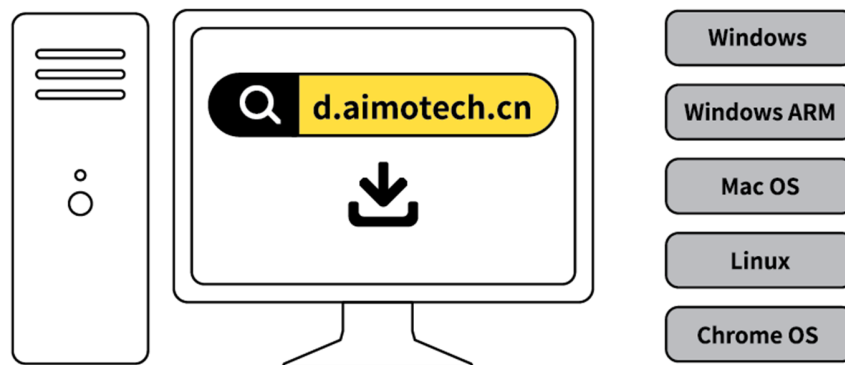

03. Selecione e abra o arquivo para ser impresso

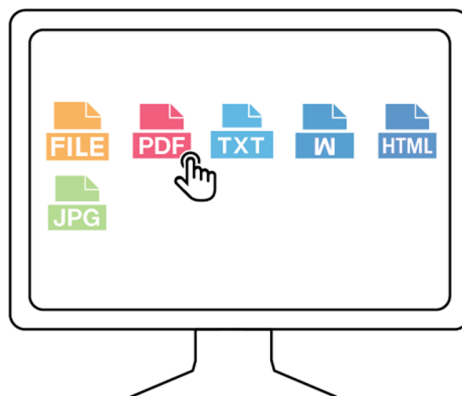

! Suporta impressão em formato JPG, PDF, TXT, WORD, HTML

04 clique em 

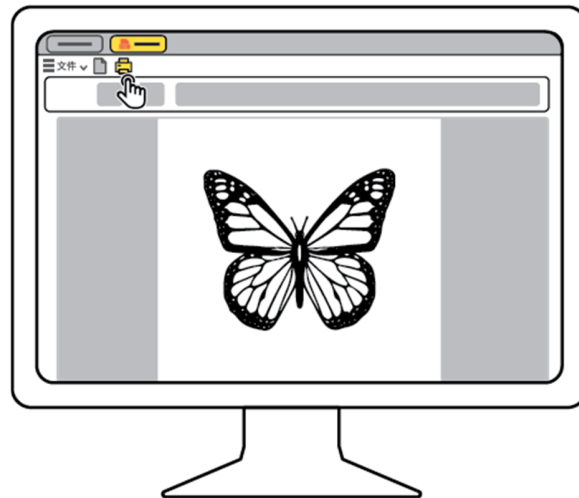

05 Selecione a impressora “T08FS printer” e clique em [Imprimir] para iniciar a impressão

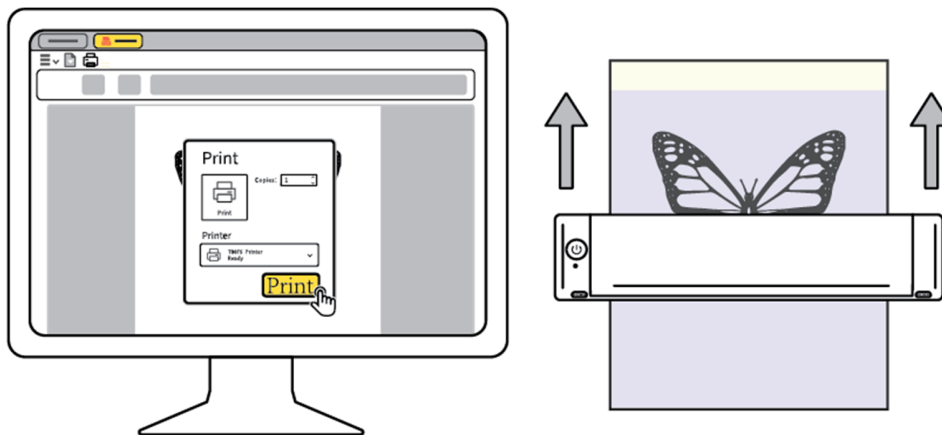

05 Retire o papel de impressão da tatuagem, rasgue o papel branco e comece a usá-lo

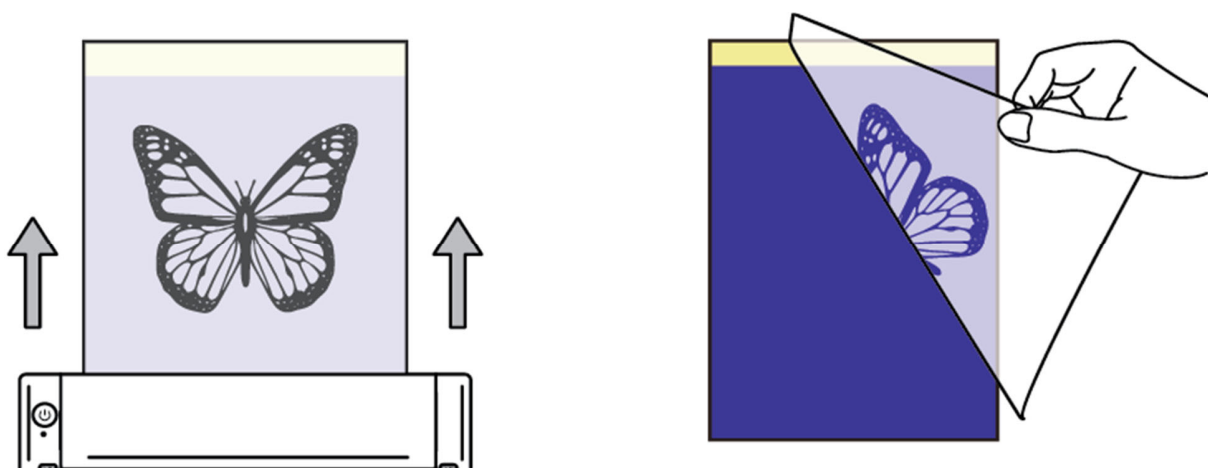

3. Limpeza e manutenção

Linhas pretas, caligrafia borrada ou falta de palavras durante a impressão podem ser causadas por sujeira no cabeçote de impressão. Execute as seguintes etapas:

- ⚠ Antes da manutenção, certifique-se de que a impressora esteja desligada. Se a impressão tiver acabado de ser concluída, aguarde meia hora para que o cabeçote de impressão esfrie completamente.

01 Mergulhe um cotonete em álcool ou use uma bola de algodão com álcool (remova o excesso de álcool). Limpe 5 vezes em cada lado da superfície do rolo de borracha e da cabeça de impressão para remover poeira, manchas, ext.

02 Espere de 5 a 10 minutos para que o álcool evapore completamente. A limpeza está completa

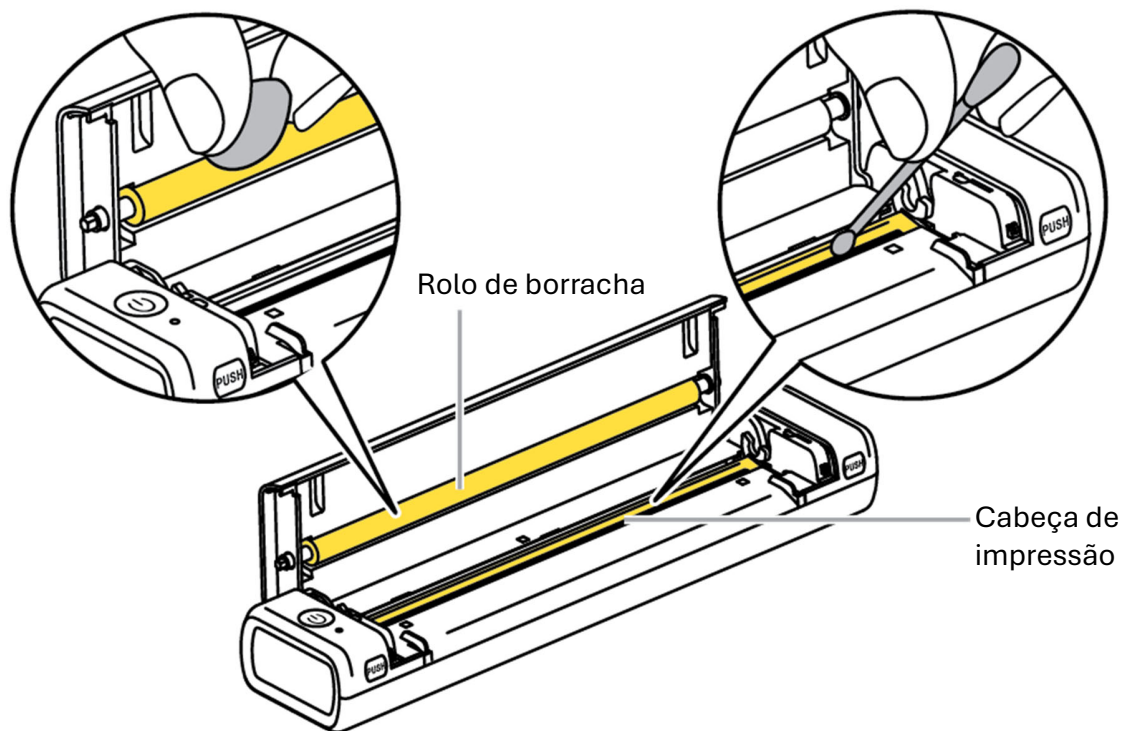

Componente QUENTE! Tocá-lo quando estiver quente pode causar queimaduras nos dedos. Aguarde pelo menos 30 minutos após desligar a energia antes de tocá-la.

4. Instruções de carregamento

1. Procure usar um adaptador de energia de interface DC Tipo A com uma voltagem de 5 volts e uma corrente de 2 amperes (5V-2A).
2. Conecte o cabo de carregamento USB Tipo C (extremidade plana) a interface de carregamento da impressora T08FS; Conecte o cabo de carregamento USB Tipo A (extremidade estreita) ao adaptador de energia Interface tipo A
3. Após conectar e inserir no soquete, verifique o status da luz indicadora da impressora. Quando a impressora estiver desligada, a luz indicadora piscará alternadamente com luzes vermelha e verde; Quando a impressora estiver ligada, a luz indicadora piscará em verde
4. Carregue por pelo menos 20 minutos para atender ao uso rápido; O carregamento pode ser concluído em 4 horas ou até que a luz indicadora permaneça "verde" e acesa
5. Durante o processo de carregamento, a impressora pode sofrer alterações de temperatura. Não coloque a impressora sobre itens de algodão ou linho para carregar.
6. Após o carregamento, desconecte o carregador imediatamente

⚠ Evite usar a impressora durante o carregamento. Usar a impressora durante o carregamento pode reduzir a velocidade de carregamento, comprometer a qualidade de impressão e reduzir a vida útil da bateria.

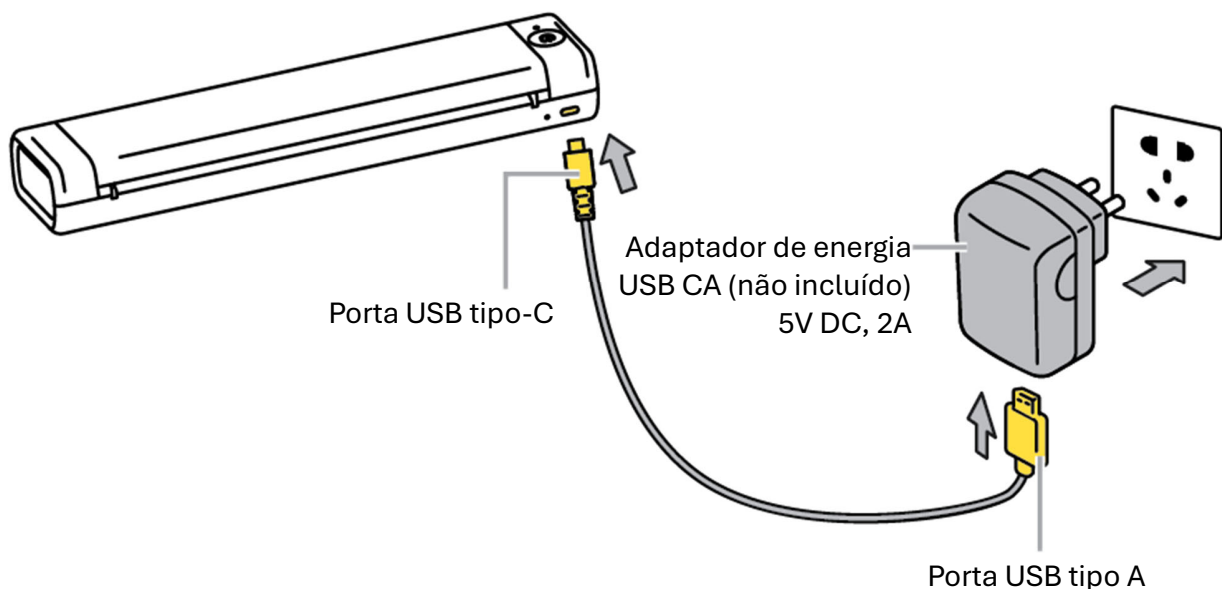







5. Instruções Adicionais

5.1 Instruções do botão

Tipo de botão	Operação	Função
Botão de energia	Pressione longamente por 3s	Ligar/desligar
	Pressione duas vezes quando a impressora estiver ligada	Imprimir uma página de autoteste

5.2 Instruções da luz indicadora

Status	Significado	Ação Aconselhada
 Luz Verde Sólida	Funcionando/Totalmente carregado	/
 Luz verde piscando	Carregando enquanto a impressora está ligada	/
 Solid Red Light	Nenhum papel instalado	Instale o papel
	Impressora superaquecida	Pause a impressão por 5 a 10 minutos
	Tampa superior aberta	Fechar tampa superior
 Luz vermelha piscando	Bateria Fraca	Carregue a bateria por 1h (ou pelo menos 20 minutos para uso rápido)
 Nenhuma luz após pressionar longamente o botão liga/desliga por 3s	Bateria descarregada	Carregue por 4h
 Luz vermelha e verde piscando alternadamente	Carregando enquanto a impressora está desligada	/

6. Mais métodos de conexão

01 Abra o aplicativo "ePrinter".



02 Toque em [+] no canto superior direito.



03 Clique em [conexão de código de digitalização]



Digitalize o código QR da página de autoverificação da impressora para conectar-se rapidamente à impressora

04 Escaneie o código QR na página de autoavaliação

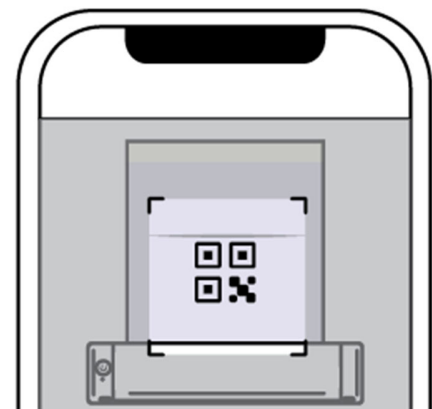

05 Dispositivo conectado com sucesso

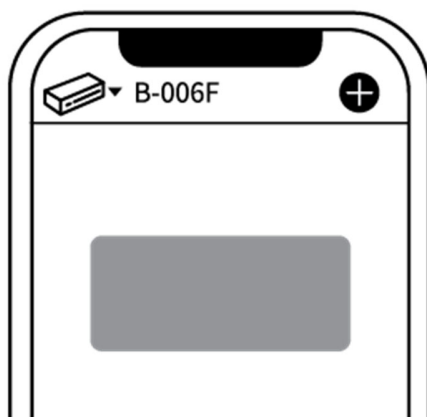

7. Nomes e conteúdos de substâncias nocivas no produto

Substâncias perigosas

Nome do componente	Carcaça de plástico	Cabos internos	Placa de circuito	Bateria
Chumbo (Pb)	○	○	×	○
Mercúrio (Hg)	○	○	○	○
Cádmio (Cd)	○	○	○	○
Hexavalente (Cr(VI))	○	○	○	○
Benzeno polibromado (PBB)	○	○	○	○
Éteres difenílicos polibromados (PBDE)	○	○	○	○

Esta tabela é preparada de acordo com as disposições do SJ/T11364



: Indica que o conteúdo da substância perigosa em todos os materiais homogêneos do componente está abaixo dos requisitos de limite especificados em GB/T26572



: Indica que o conteúdo da substância perigosa em pelo menos um material homogêneo do componente excede os requisitos de limite especificados em GB/T 26572



Este símbolo, "EFUP + 10," é a marca de controle de poluição para produtos eletrônicos. Ele indica que o tempo de vida útil para proteção ambiental deste produto é de 10 anos, durante os quais pode ser usado com segurança e posteriormente reciclado. O símbolo não deve ser alterado ou usado indevidamente, e devido a limitações de espaço, pode não ser marcado diretamente no produto.

8. Cartão de garantia

Troca

Devolução

Manutenção

Informação do Cliente	Nome:
	Sexo:
	Telefone:
	Endereço:
informação do produto	Data da compra:
	Número do pedido:
	Número de série:
Formulário de Devolução/Troca	Motivo da Devolução/Troca:
Registros de manutenção	Situação de falha:
	Situação de manuseio:
	Data da inspeção:

Responsável da manutenção:

Data de verificação:

BRONIC BRONIC

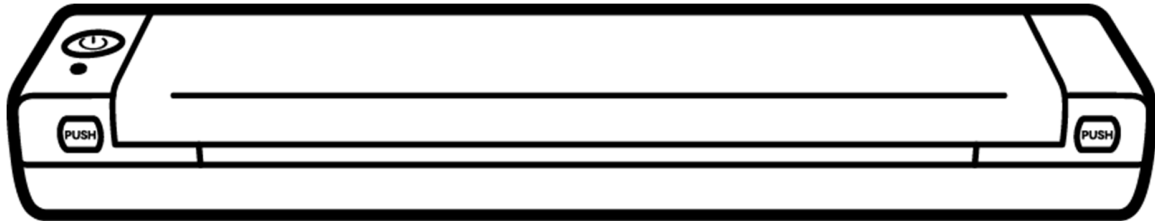

Observação

A empresa assume total responsabilidade pela revisão e explicação deste manual, exercendo a máxima diligência para garantir a sua exatidão. No entanto, observe que quaisquer melhorias técnicas no produto não podem ser notificadas separadamente e que as imagens do produto, acessórios, interfaces de software, etc. neste manual servem apenas como ilustrações e referências. Devido a atualizações e upgrades do produto, o produto real pode variar ligeiramente das imagens. Consulte o produto físico para representações precisas.